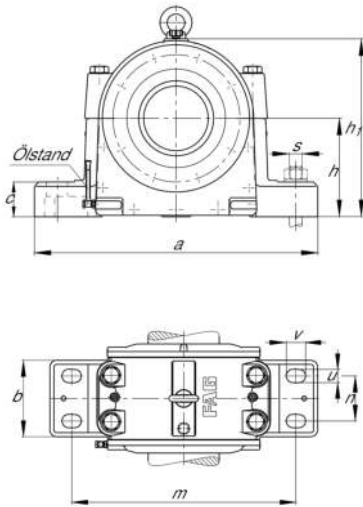

**FAG****LOE532-N-BF-L**

Soporte de apoyo

Plummer block housing, split, for spherical roller bearings, oil-lubrication

## Información técnica

**Medidas principales y datos de rendimiento**

d	140 mm	Diámetro del eje
a	660 mm	Longitud de la base
h <sub>1</sub>	400 mm	Altura
g <sub>1</sub>	290 mm	Anchura total
≈m	144 kg	Peso

**Medidas**

b	200 mm	Anchura de la base
c	70 mm	Altura de la base
D	290 mm	Diámetro exterior del rodamiento
g	210 mm	Anchura del cuerpo de soporte
h	220 mm	Altura del centro
m	530 mm	Distancia agujero de fijación
n	110 mm	Anchura distancia agujero
s	M36	Tamaño de los tornillos de fijación
u	42 mm	Anchura de la ranura
v	60 mm	Longitud de la ranura

**Información adicional**

4,7 l	Cantidad de aceite primer llenado
80 mm	Altura mínima del nivel de aceite
60 mm	Altura mínima del nivel de aceite



### Rango de temperatura

T <sub>min</sub>	-20 °C	Temperatura mín. de funcionamiento
T <sub>max</sub>	100 °C	Temperatura máx. de funcionamiento