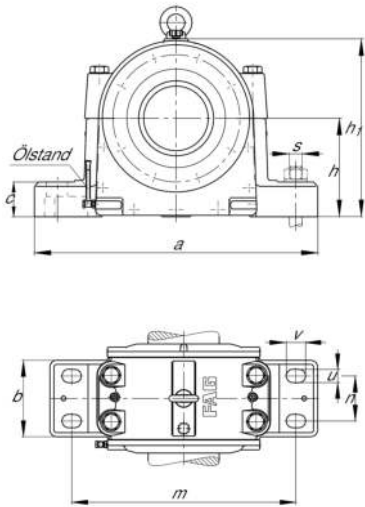

**FAG****LOE622-N-BL-L**

Soporte de apoyo

Plummer block housing, split, for spherical roller bearings, oil-lubrication

Información técnica

**Medidas principales y datos de rendimiento**

d	100 mm	Diámetro del eje
a	570 mm	Longitud de la base
h ₁	335 mm	Altura
g ₁	270 mm	Anchura total
≈m	1 g	Peso

Medidas

b	180 mm	Anchura de la base
c	65 mm	Altura de la base
D	240 mm	Diámetro exterior del rodamiento
g	190 mm	Anchura del cuerpo de soporte
h	180 mm	Altura del centro
m	460 mm	Distancia agujero de fijación
n	95 mm	Anchura distancia agujero
s	M30	Tamaño de los tornillos de fijación
u	36 mm	Anchura de la ranura
v	50 mm	Longitud de la ranura

Información adicional

2,4 l	Cantidad de aceite primer llenado
65 mm	Altura mínima del nivel de aceite
45 mm	Altura mínima del nivel de aceite



Rango de temperatura

T _{min}	-20 °C	Temperatura mín. de funcionamiento
T _{max}	100 °C	Temperatura máx. de funcionamiento