

**1100-XL-KTT-B-2C-L402/70-OSE** [↗](#)

Rodamiento insertable

X-life

## Información técnica

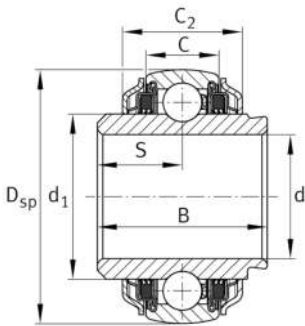

## Variante de su producto actual

Obturaciones	KTT	Triple obturación de labio en ambos lados
Forma de la superficie exterior	B	
Discos centrifugadores	2C	Discos centrifugadores en ambos lados
Lubricante	L402/70	L402/70
Sin dispositivo de bloqueo	OSE	Rodamiento sin elemento tensor

## Medidas principales y datos de rendimiento

d	25,4 mm	Diámetro del agujero
d	≈ 25,4 mm	Diámetro del agujero, pulgadas
D <sub>SP</sub>	52 mm	Diámetro exterior
B	34,9 mm	Anchura
C <sub>r</sub>	14.000 N	Capacidad de carga dinámica, radial
C <sub>0r</sub>	7.800 N	Capacidad de carga estática, radial
≈m	0,199 kg	Peso

## Medidas







C	15 mm	Ancho del anillo exterior
C <sub>2</sub>	24,6 mm	Anchura total de obturación
S	17,5 mm	Distancia pista de rodadura
d <sub>1</sub>	33,8 mm	Diámetro del borde del anillo interior



### Rango de temperatura

$T_{min}$	-20 °C	Temperatura mín. de funcionamiento
$T_{max}$	100 °C	Temperatura máx. de funcionamiento

### Características

-  Carga radial
-  Carga axial en un sentido
-  Carga axial en ambos sentidos
-  Lubricación de por vida, ausencia de mantenimiento
-  Lubricación con grasa
-  Obturado en ambos lados
-  Errores de alineación estáticos