

Asas encastrables

Zamac, modelo roscado

ESPECIFICACIÓN

Tipos

- Tipo **A**: Montaje desde el lado del operario (n.º de identificación 2 con cuatro tornillos de estanqueidad avellanados)
- Tipo **C**: Montaje desde la parte posterior

N.º de identificación

- N.º **1**: sin junta
- N.º **2**: con junta

Empuñadura

Zamac

Revestido de plástico

- Negro, RAL 9005, acabado texturizado **SW**
- Plateado, RAL 9006, acabado texturizado **SR**

Junta de la carcasa para n.º de identificación 2

Goma NBR

- Negro
- encolado

Tornillos de estanqueidad avellanados para tipo A, n.º ID. 2

DIN 7991-M5x16

acero inoxidable

Recubrimiento de poliamida en la cabeza

Tornillos prisioneros para tipo C

acero inoxidable

moldeado

Protección clase IP 66

INFORMACIÓN

Las asas encastrables GN 7330 se pueden montar fácil y rápidamente desde la parte frontal mediante tornillos avellanados, o desde la parte posterior con tornillos prisioneros.

Los tiradores tipo cubeta con junta de carcasa (n.º de identificación 2) impiden la entrada de suciedad o líquidos en el interior de la carcasa. El tipo A se suministra con 4 tornillos de estanqueidad avellanados adicionales, con recubrimiento de poliamida en la cabeza para hacer un sellado firme.

DATOS TÉCNICOS

- Clases de protección IP (ver página A23)
- Características del acero inoxidable (ver página A26)

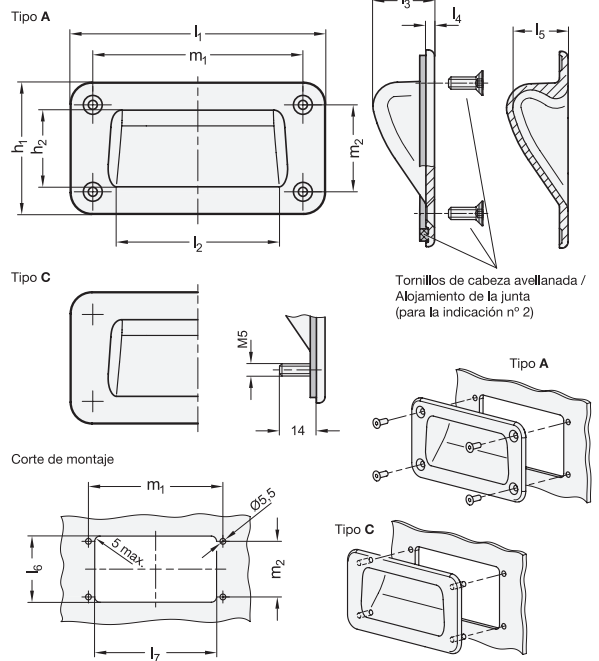

* Completar con

SW **SR**
RAL9005 RAL9006

GN 7330-A-1

Descripción	l1	h1	h2	l2	l3	l4	l5	l6 +1	l7 +1	m1	m2	⚖
GN 7330-127-A-1-*	127	80	43	72	25	3.5	22.5	60	88	100	53	233
GN 7330-155-A-1-*	155	80	43	99	25	3.5	22.5	60	115	128	53	289

GN 7330-A-2

Descripción	l1	h1	h2	l2	l3	l4	l5	l6 +1	l7 +1	m1	m2	⚖
GN 7330-127-A-2-*	127	80	43	72	25	3.5	22.5	60	88	100	53	252
GN 7330-155-A-2-*	155	80	43	99	25	3.5	22.5	60	115	128	53	303

Peso SW

GN 7330-C-1

Descripción	l1	h1	h2	l2	l3	l4	l5	l6 +1	l7 +1	m1	m2	⚖
GN 7330-127-C-1-*	127	80	43	72	25	3.5	22.5	60	88	100	53	244
GN 7330-155-C-1-*	155	80	43	99	25	3.5	22.5	60	115	128	53	312

GN 7330-C-2

Descripción	l1	h1	h2	l2	l3	l4	l5	l6 +1	l7 +1	m1	m2	⚖
GN 7330-127-C-2-*	127	80	43	72	25	3.5	22.5	60	88	100	53	254
GN 7330-155-C-2-*	155	80	43	99	25	3.5	22.5	60	115	128	53	317

Peso SW